



SkånskaByggvaror.se®

Monteringsanvisning Norgate Garageportsöppnare



Bormaskin/	Trappstege
Skruvdragare	Skiftnyckel
Borr	Skruvmejsel
Vattenpass	Avbitare
Tumstock	Plattång
Hylsnyckel 10mm	Bågfil
13mm	Hammare

Läs först igenom följande säkerhetsanvisningar

Läs noggrant igenom hela denna anvisning innan monteringen påbörjas. Följ anvisningen för ett säkert montage.

Portöppnarens funktion kan endast garanteras om installationen överensstämmer med dessa anvisningar.

OBS! Om garaget inte har någon extern sidodörr måste ett frikopplingslås monteras i porten. Med hjälp av detta kan porten manövreras från utsidan vid strömavbrott.

Se till att garageporten är balanserad. Portens fjäder måste vara spänd och porten ska vara enkel att öppna och stänga för hand. Kärvande eller tröga portar får inte öppnas eller stängas med garageportsöppnaren innan injustering skett.

Elinstallation måste följa de normer och bestämmelser som finns. Öppnaren uppfyller skyddsklass 2 och behöver ingen jordning. Anslutning sker med stickpropp i jordat uttag.

För portar i stål och aluminium måste fästet monteras i portens förstärkta del. Se anvisning för porten.

Det är mycket viktigt att backfunktionen testas. Garageporten måste reversera om den kommer i kontakt med ett 50mm högt hinder som ligger på golvet. Om garageportsöppnaren inte är korrekt inställd kan den orsaka skador vid stängning.

Garageportsöppnaren får inte monteras i våta eller fuktiga utrymmen.

Koppla bort eller demontera eventuellt garageportslås innan öppnaren installeras.

Låt aldrig barn använda garageportsöppnaren ensamma.

Se till att öppnaren är strömlös innan något som helst arbete utförs på öppnaren.

Innan monteringen påbörjas:

Vilka material består väggen och taket i garaget av? Hållaren till löpskenan måste kunna monteras säkert i väggen och huvudenheten till öppnaren ska fästas i taket. Eventuellt behövs särskilda pluggar eller fästelement för att åstadkomma detta. (medföljer ej)

Finns en sidodörr till garaget? Om inte rekommenderar vi att ett utvändigt frikopplingslås monteras.

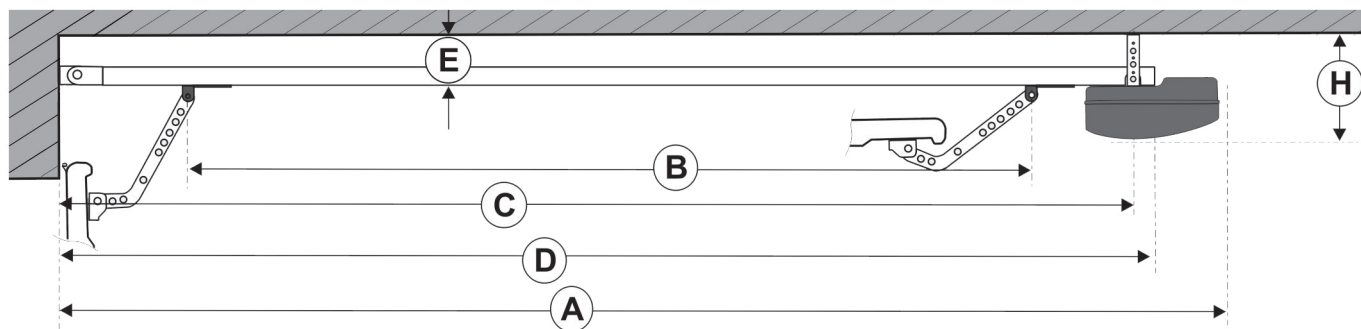

A = 3110 mm
E \geq 30 mm

B \leq 2545 mm
H \geq 140 mm

C = 2970 mm

D = 3025 mm

Innehållsförteckning

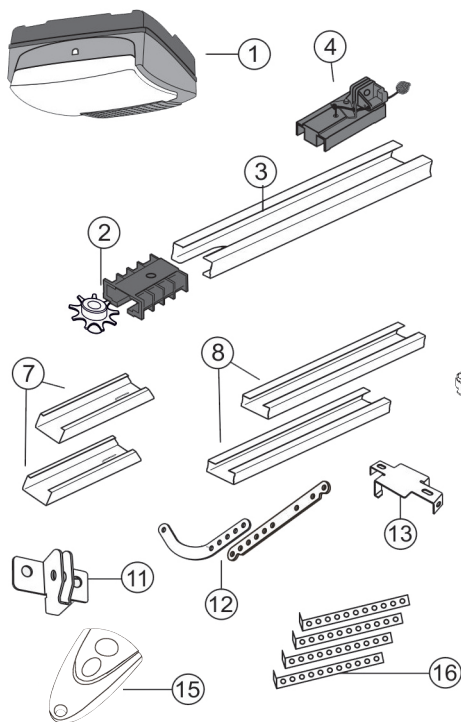

1. Motorhuvud	1st
2. Drev (monterat)	1st
3. Skendel (m. kedja)	1st
4. Dragvagn (monterad)	1st
5. Kedja (monterad)	4st
6. Hjul m hållare (monterad)	1st
7. Skenskarv	2st
8. Skendel	2st
9. Frontfäste	1st
10. Väggfäste	1st
11. Portfäste	1st
12. Dragarm (rak + böj)	1st
13. Skenfäste	1st
14. Monteringsdetaljer (påse)	1st
15. Fjärrkontroll	1st
16. Takfästen	4st

Fjärrkontroll:

TXP433 Artnr: 62-7266
433,92 MHz

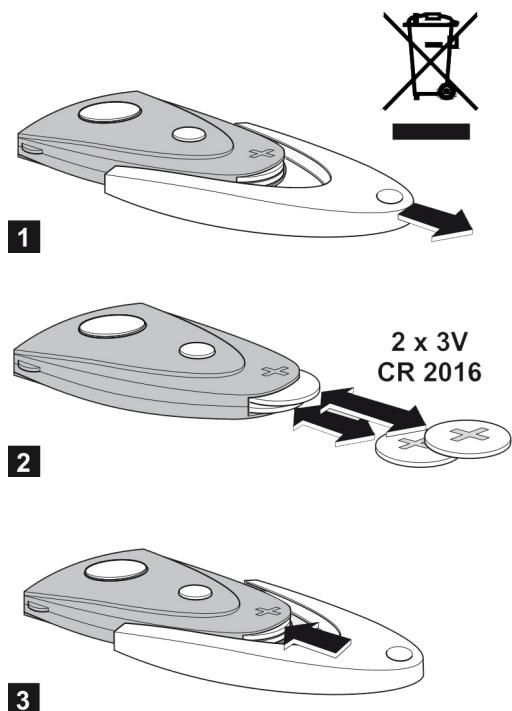
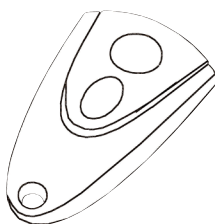

Montering

Montera skenan

Tryck ihop de tre skensektionerna 3 & 8 med de två skenskarvarna 7 så en lång skena bildas. Tryck ihop skensektionerna helt.

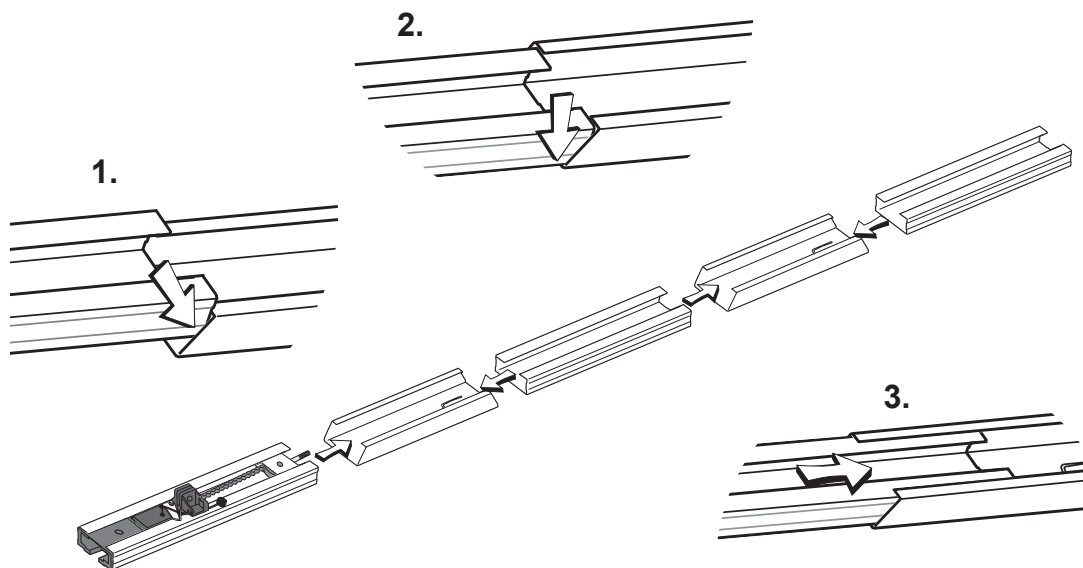

Installera kedjan

Kedjan ligger förinstallerad i första skensektionen. Drag ut kedjan i skenan. Montera frontfästet 9 och spänn kedjan med en 13mm nyckel.

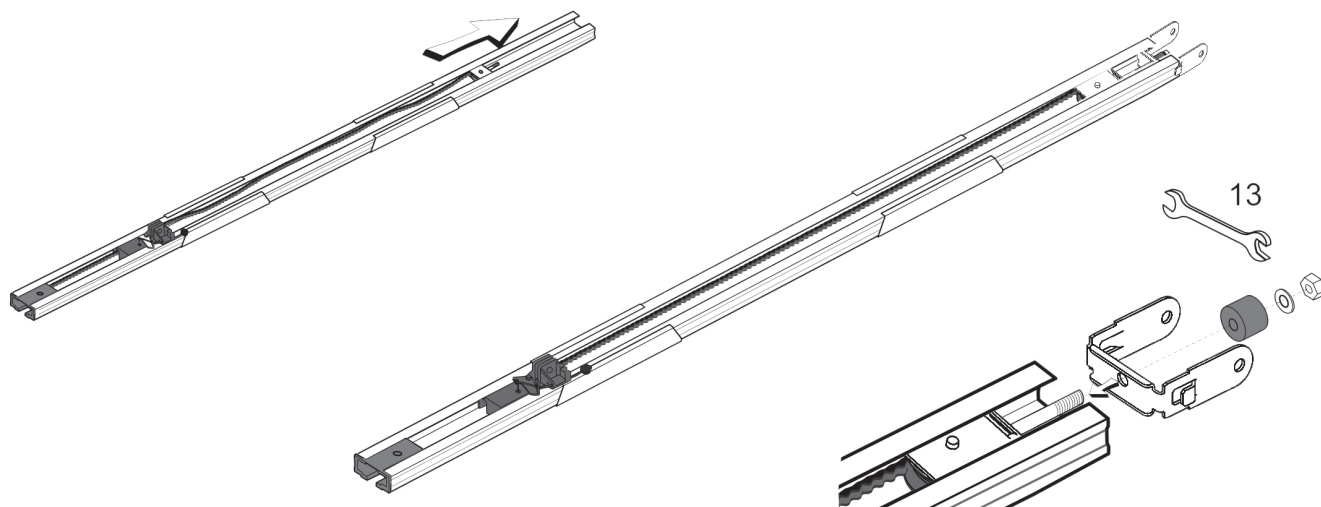

Spänn kedjan så det finns ca 1cm spel om man lägger den på sidan. Se bild nedan.

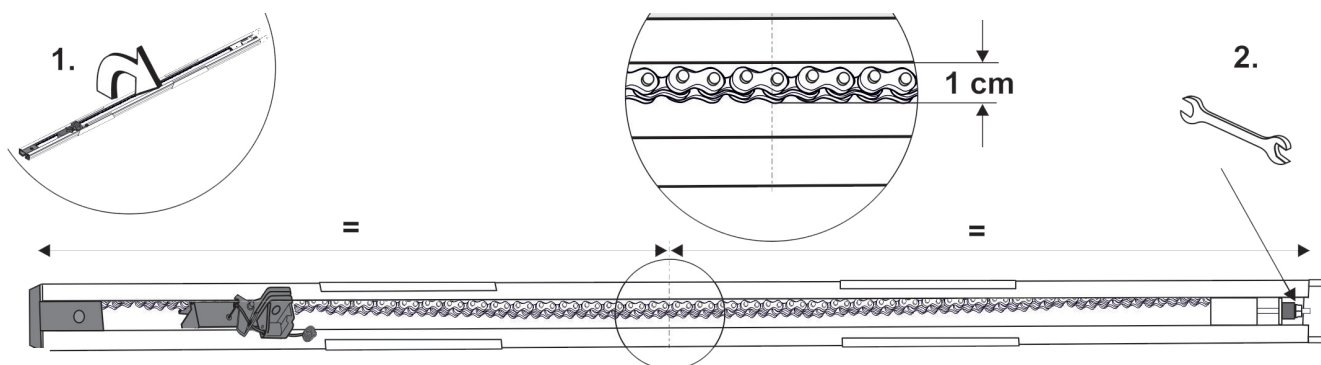

Fäst skenan vid öppnaren

Lägg i skenan med kedjedrevet över drevet på motorhuvudet. Spänn fast skenan i motorhuvudet med byglarna och 4st plåtskruv 8x16.

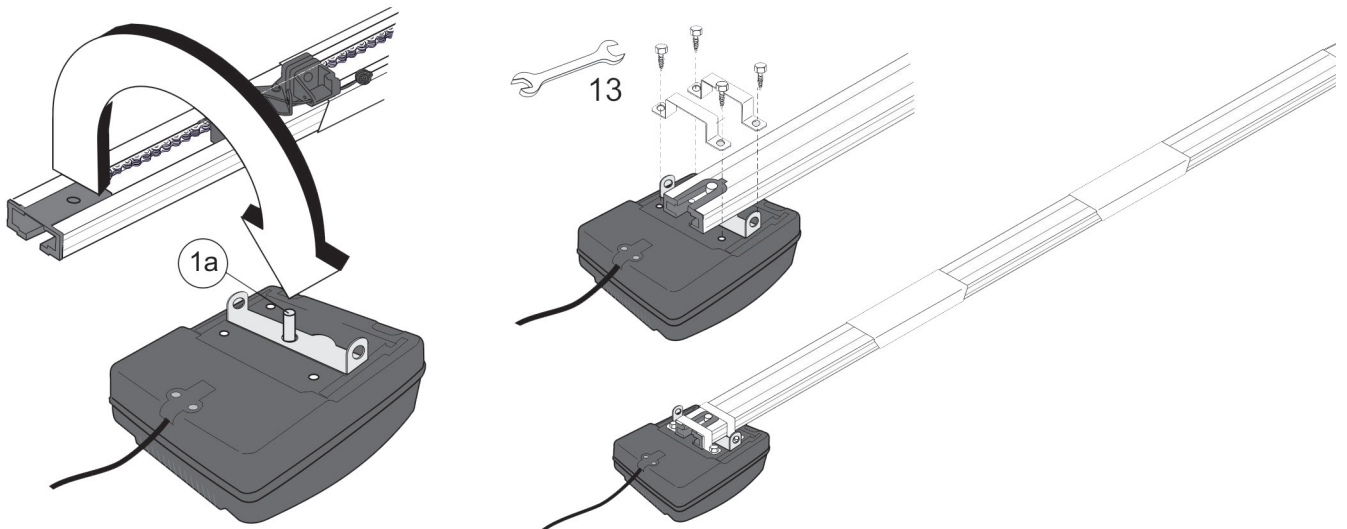

Märk ut för väggfästet

Väggfästet måste monteras stabilt. Vid behov måste väggen eller taket förstärkas med en 40mm bräda. Vid bristfällig montering finns det risk för att backautomatiksystemet inte fungerar korrekt.

Fästet kan monteras antingen i väggen ovanför porten (1) eller i taket (3). Välj den placering som passar bäst. Stäng porten och märk ut garageportens vertikala centrumlinje (2). Dra linjen upp på väggen ovanför porten. Öppna porten helt. Rita en horisontell linje (4) på väggen minst 5 cm ovanför portens högsta höjd medan den öppnas. (frigångshöjd).

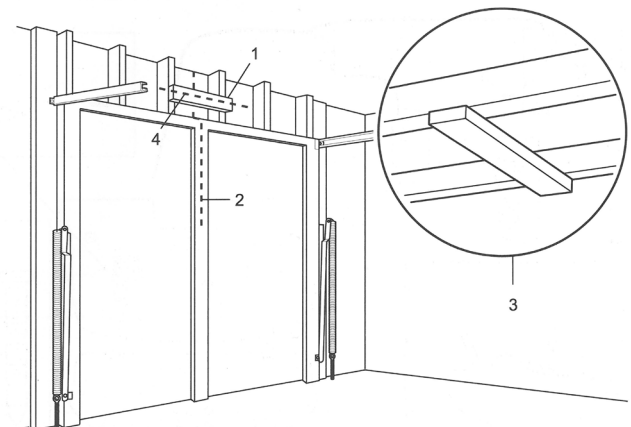

Montera väggfästet

OBS: Använd de horisontella linjerna och centrumlinjen som gjordes under föregående punkt för att placera väggfästet rätt

A) Väggmontering: Centrera fästet (1) på den vertikala centrumlinjen (2) med fästets nedre kant på den horisontella linjen (4), (pilen pekar mot taket). Markera alla hål (5) för montering av fästet. Borra 4,5mm hål och fäst med träskruv (3).

B) Takmontering: Förläng den vertikala centrumlinjen (2) upp i taket. Centrera fästet (1) på det vertikala märket mindre än 150mm från väggen. Pilen måste peka mot öppnaren. Markera alla hål (5) för montering av fästet. Borra 4,5mm hål och montera fästet med träskruv (3).

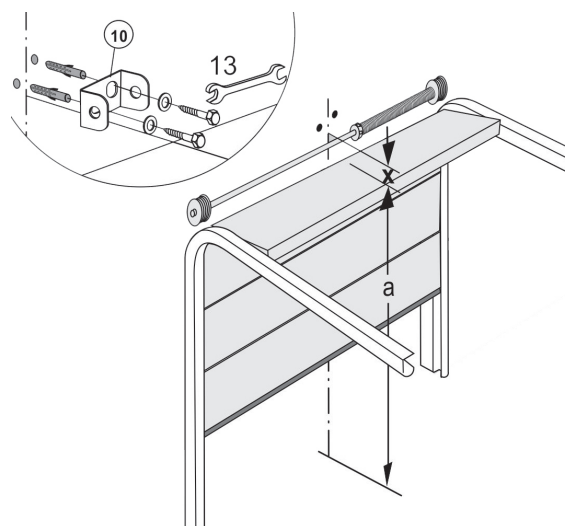

Montera takfästet på skenan

Vrid fast takfästet (13) ungefär mitt på skenan. (8)

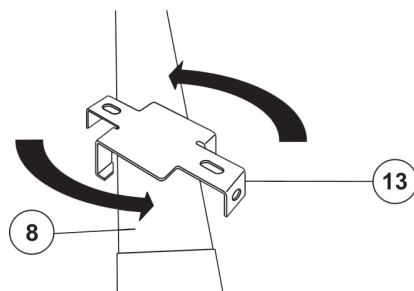

Montera skenan i fästet

Lägg garageportsöppnaren på golvet under fästet. Lyft upp öppnaren och koppla samman med fästet med bult och mutter.

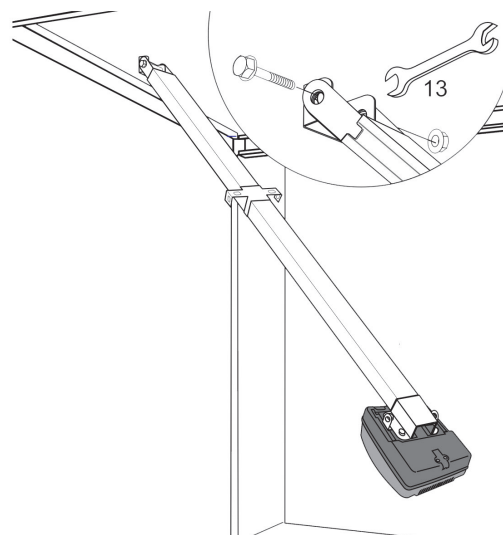

Montera garageportsöppnaren i taket

Lyft upp öppnaren och centrera den i garaget så skenan är i 90 graders vinkel mot porten. Fäst öppnaren i taket med medföljande upphängningsvinklar. Vid behov måste taket förstärkas med trä etc för att få ett stabilt montage. Var noga med att porten löper fritt vid öppning hela tiden och ej går mot garageportsöppnarens skena någonstans. Helst ska ett avstånd på minst ett par centimeter finnas. Om porten slår i skenan, höj väggfästet ovanför porten samt motorn.

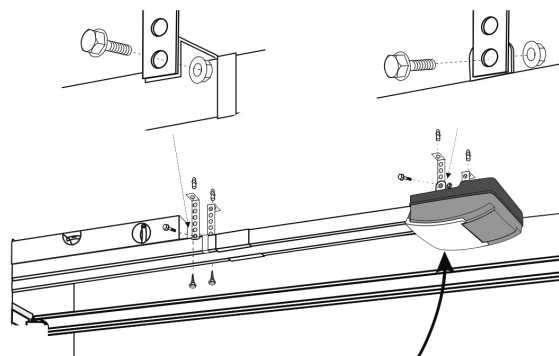

Montera fästplattan i porten

För montering i Norgate garageport: Använd fästplattan (11) med hållare för portarmen. Denna har ett skruvhål på vardera sidan om hållaren. Montera fästplattan centrerad i den övre delen av porten enligt bild. Fäst med skruv 6,3x16.

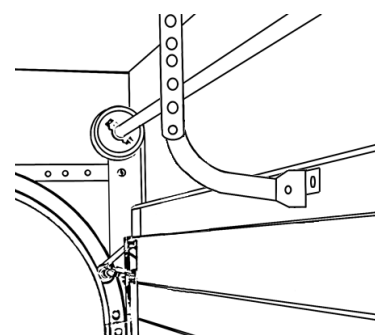
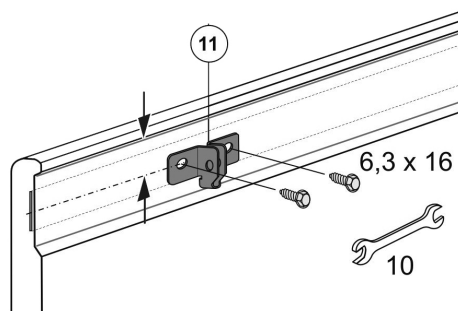

Montera portarmen

För montering i Norgate garageport: Montera portarmen enligt bild. Portarmen bör vara i ungefär 45 graders vinkel mot garageportöppnarens skena. Justera armens längd med hjälp av hålen i den raka armdelen (12).

Fäst armen i portens fästbeslag samt i skenans dragvagn med sprint och låsbricka.

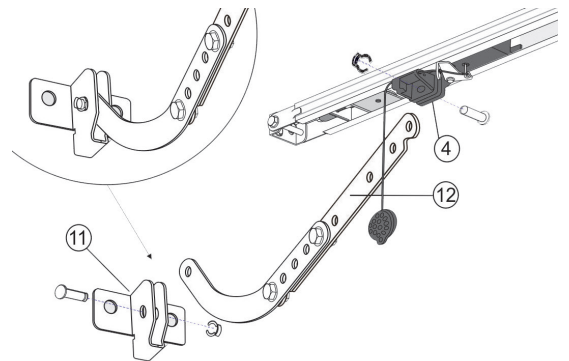
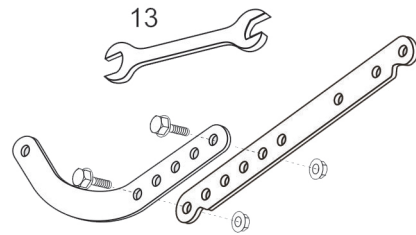

Frikoppla dragvagnen

För att frikoppla porten från motorn, drag i handtaget och öppna porten manuellt. Nästa gång porten körs kommer dragvagnen automatiskt att koppla ihop sig med armen igen.

För att manövrera porten manuellt under en längre tid kan dragvagnen spärras i öppet läge med hjälp av stiftet på snöret.

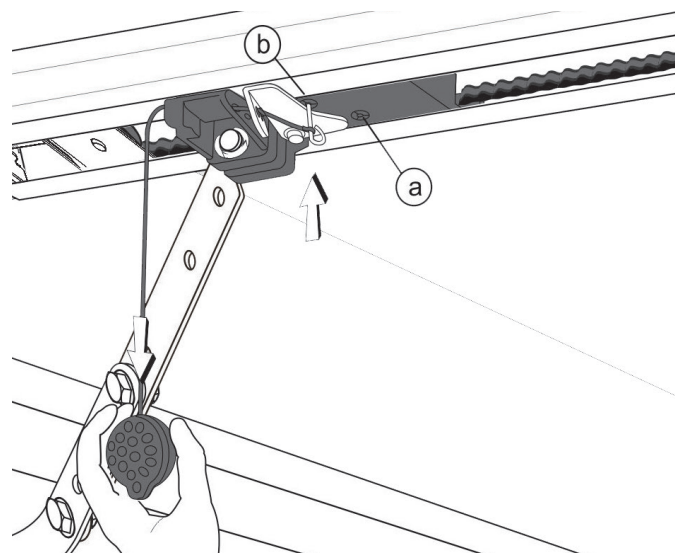
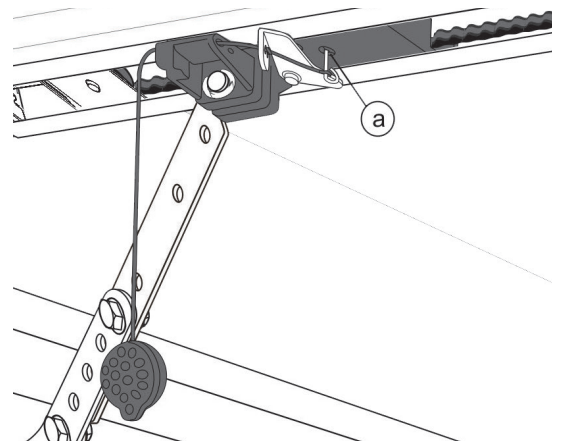

Programmering

OBS! Börja inte använda portöppnaren innan följande programmeringar och inställningar är gjorda.

Programmera öppnaren och fjärrkontrollen

1.
Öppna lampkåpan på motorhuvudet genom att pressa in den lilla knappen på framsidan. Programmeringspanelen blir nu synlig.

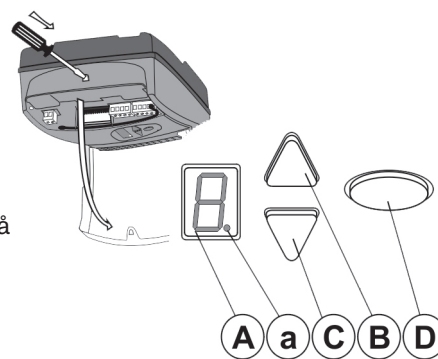

2. Programmera handsändaren

Tryck kort på knappen (D) på motorn. Siffran 1 visas nu i displayen (A). När 1:an i displayen blinkar tryck och håll inne knappen på handsändaren som ska användas för att öppna porten. Släpp när den lilla punkten (a) bakom 1:an blinkat till 5 gånger. Siffran 0 visas kort i displayen, handsändaren är nu kodad till motorn.

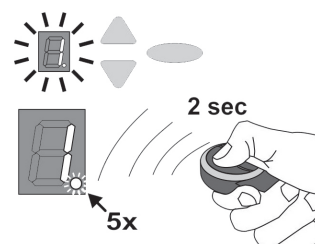
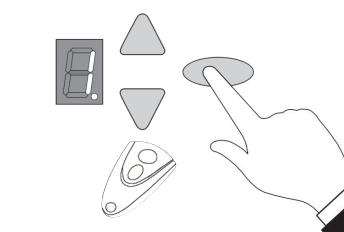

3. Programmera belysningsfunktionen

Motorns belysning kan tändas utan att öppna porten.

Tryck 2 gånger på knappen (D) på motorn. En 2:a visas nu i displayen. (1:an visas efter första trycket)

När 2:an i displayen börjar blinka, tryck in den andra knappen på handsändaren som nu kommer att styra belysningen.



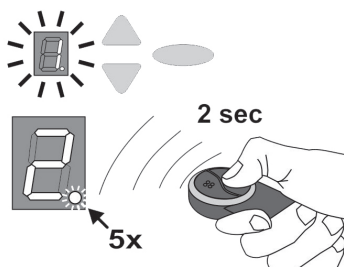
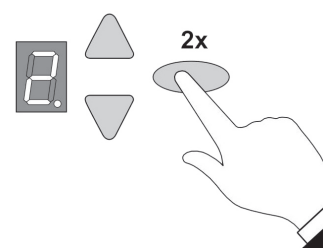

Släpp knappen på handsändaren när den lilla punkten bakom 2:an blinkat 5 gånger.

Siffran 0 visas kort i displayen. Belysningen kan nu tändas med knappen på handsändaren utan att öppna porten. Belysning kommer att lysa i 4 minuter och sedan automatiskt släckas.





Inställning av gränslägen

3. Inställning av övre gränsläget

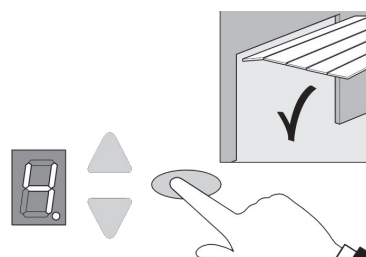
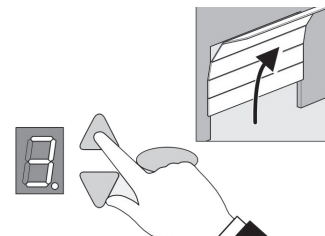
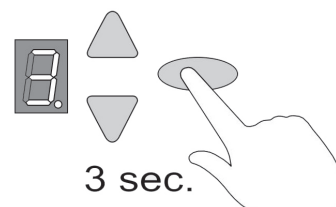
Tryck och håll inne knapp  i 3 sekunder. En 3:a visas i displayen. Vänta till 3:an blinkar och tryck sedan på knapp . Porten öppnas nu så länge knappen hålls inne. Håll inne knappen tills porten nått önskat öppet läge. Skulle porten köras för långt kan man korrigera med genom att trycka in knapp . När porten är i önskat öppet läge tryck på . Läget sparas nu i motorn och en 4:a visas i displayen.



4. Inställning av nedre gränsläget

Vänta till 4:an i displayen blinkar. Tryck sedan in och håll ned knappen  tills porten är i önskat stängt läge. Justera vid behov med upp  knappen. Bekräfta med knapp . Siffran 0 visas nu i displayen.

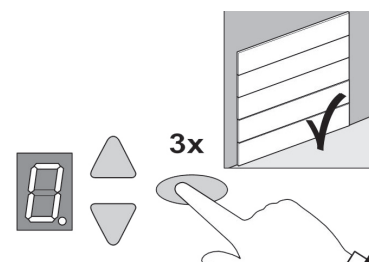
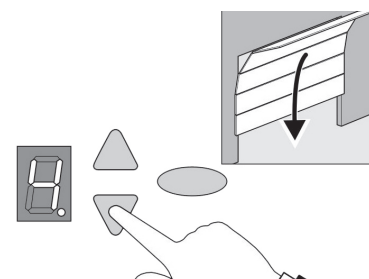

5. Ställ in kraften

VIKTIGT!

Under detta moment lär portöppnaren in den kraft som behövs för att öppna och stänga porten. När körningarna påbörjats får de inte avbrytas.

Under inläringen visas siffran 0 i displayen.

Tryck in "upp" knappen ▲

Motorn öppnar nu porten tills den nått det förinställda övre gränslaget.

Tryck in "upp" knappen ▲ igen. Motorn stänger nu porten till den nått det förinställda nedre gränslaget.

Efter ca 2 sekunder slocknar siffran 0 i displayen.

Kraften är nu inlärd.

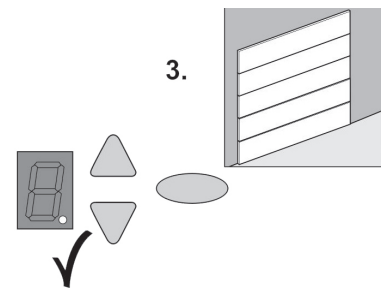
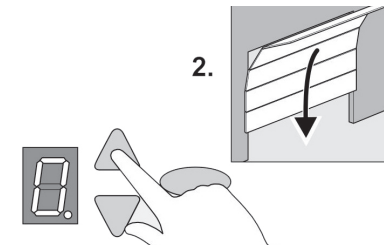
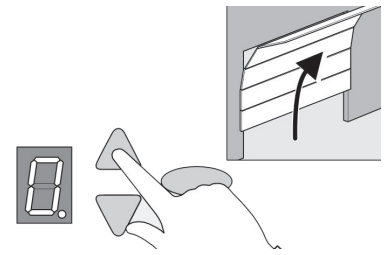

6. Kontrollera den inställda kraften.

Placera ett hinder som är minst 50mm högt i portöppningen.

Låt portöppnaren stänga porten.

När porten når hindret ska den stanna och vända.

Den lilla punkten i displayen (a) ska slockna under ca 1 sekund.

Då fungerar portöppnaren felfritt. Porten kommer nu aldrig att använda mer än max 40 kg tryck för att stänga porten.

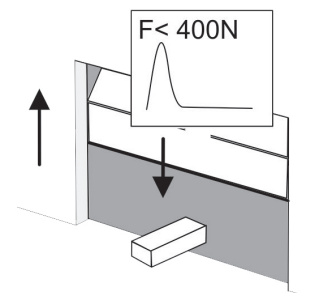

Kontrollera kraftbegränsningen på detta sätt minst en gång varannan månad.

Kontrollera antennen

Antennen är förinstallerad på plint E under motorhuvudets plastkåpa och ligger längs med plastväggen. Vid dålig mottagning, led ut antennen genom kåpans genomgångar enligt bild. Används en extern antenn måste skärmen anslutas på klämman bredvid. (Plint F, höger)

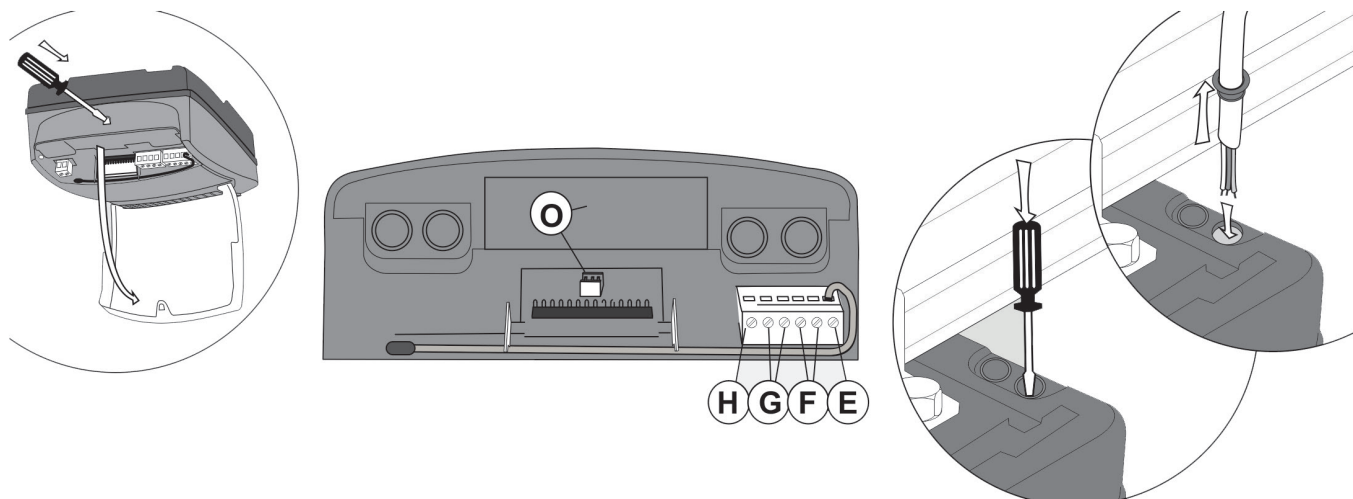

Invändig tryckkontakt (tillval)

Har en invändig tryckknapp för manövrering av porten köpts till, anslut denna enligt bild: Montera tryckströmbrytaren inom synhåll från porten. Rekommenderad höjd minst 1,5 meter. Anslut medföljande signalkabel till polerna på baksidan på strömbrytaren. Anslut kabeln på plintarna F på motorhuvudet.

Strömbrytarens funktion:

Tryck en gång för att öppna eller stänga porten. Tryck igen för att stoppa portens rörelse.

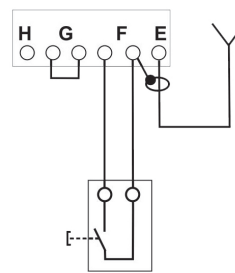

Bruksanvisning

Informera alla personer som kommer att använda portanläggningen om hur den nyttjas korrekt och säkert. Handsändaren skall alltid förvaras utom räckhåll för barn. Ha alltid uppsyn över porten när en öppning eller stängning sker.

Normal drift (0)

Portens drivning aktiveras genom en impuls från handsändare, tryckknapp eller liknande. Endast en kort impuls är nödvändig.

Första impuls:	Startar drivning och kör porten till läge öppet eller stängt.
Impuls under drift:	Porten stannar.
Ny impuls:	Porten startar igen men i motsatt riktning.

Frikoppling

Porten kan vid strömavbrott, service etc med dragknappen på dragvagnen frikopplas från motorn och manövreras för hand.

Skall porten manövreras för hand under en längre tid kan man med stiftet på dragvagnen låsa frikopplingen i öppet läge.

Intern säkerhetsanordning

Portöppnaren är försedd med kraftkännare. Stöter porten vid stängning mot ett hinder kommer porten att stanna och vända upp igen. Under de sista två sekunderna av stängningen kommer porten att stanna men bara gå upp en bit för att frigöra hindret men förhindra insyn.

Stöter porten på ett hinder under öppning stoppas porten omedelbart.

Med en ny impuls kan porten stängas igen.

Felsökning:

Viktigt! Innan några arbeten på portöppnaren eller porten görs ska stickkontakten tas ut.

Störning	Möjliga orsaker	Åtgärd
Porten stänger / öppnar inte fullständigt	Porten eller portöppnarens inställningar har förändrats. Kraften är inställd för svagt. Gränslägena är inte korrekt inställda.	Frikoppla porten från öppnaren och kontrollera att den löper som den ska. Ställ in gränslägena, menysteg 3 & 4. Ställ in kraften.
Porten trycker vid gränslägena	Gränslägena är inte korrekt inställda.	Ställ in gränslägena på nytt, menysteg 3 & 4. Ställ in kraften
Efter stängning öppnas porten en bit igen och lämnar en öppen spalt.	Porten blockeras strax före stängt läge.	Frikoppla porten och känn att den löper lätt hela vägen ned. Ställ in gränslägena igen, menysteg 3 & 4. Ställ in kraften.
Porten reagerar inte på impuls från fjärrkontrollen, men fungerar från exempelvis tryckknapp.	Fjärrkontrollens batteri är tomt. Antennen är ej optimalt inriktad. Ingen fjärrkontroll är programmerad.	Byt batteri i fjärrkontrollen. Rikta in antennen Programmera fjärrkontrollen, menysteg 1.
Porten reagerar varken på fjärrkontroll eller annan sändare exempelvis tryckknapp.	Se felkoder	Se felkoder
Fjärrkontrollen har dålig räckvidd.	Batteriet i fjärrkontrollen är tomt. Antenn saknas eller är felriktad.	Byt batteri. Anslut / rikta in antennen

Driftkoder:

Se nedan för koder om drift och fel som kan komma att visas i displayen under drift:

Kod	Beskrivning	Diagnos / Åtgärd
	Portöppnaren startar och "0" slocknar"	Normaldrift, öppnaren har fått en signal från fjärrkontroll
	Övre gränsläge nått	
	Nedre gränsläge nått	
	Porten är i drift, inget gränsläge nått	
	"0" visas under nästa öppnings- och stängningskörning och därefter slocknar den.	Öppnaren genomför en kraftinlärningscykel. Observera: Denna körning är inte kraftbegränsad.
	"0" fortsätter visas i displayen och slocknar inte.	Kraftinläringen är inte avslutad. Upprepa den. För stor kraft används vid portens ändlägen. Justera portens gränslägen.
	Porten varken öppnas eller stängs.	Avbrott vid anslutning STOPP A. Extern säkerhetsanordning har aktiverats. (Säljs ej av Skånska Byggvaror AB)
	Porten stänger ej.	Avbrott vid anslutning STOPP B. Extern säkerhetsanordning ex fotocell har aktiverats. (Säljs ej av Skånska Byggvaror AB)
	Gränslägen och kraftinställning ej korrekt inställda.	Programmera gränslägen enligt menysteg 3 & 4. Ställ in kraften
	Ständig impuls "start" till öppnaren.	Porten reagerar inte längre vid start. Knapp på fjärrkontroll eller extern tryckknapp har hängt upp sig.
	Fel har uppstått vid gränsläges-programmering.	Körsträckan är för lång. Gör om gränslägesinställningen, menysteg 3 & 4. Ställ in kraften.
	Fel vid kraftinläringen	Ställ in gränslägena, menysteg 3 & 4 på nytt. Kör inte till nedre gränsläget med så stor kraft. Ställ in kraften.
	Porten varken öppnar eller stänger.	Fel vid självtest. Drag ut kontakten och starta om motorn.
	Motorstillestånd	Motorn roterar ej. Kontakta Skånska Byggvaror AB
	Den elektroniska bromsen ligger an. Ljuset förblir tänt.	Motorn dras ut ur det övre gränsläget. Frikoppla porten och kontrollera att den löper lätt både upp och ned. Ställ in det övre gränsläget lite längre ned.
	Semesterspärr aktiverad, porten öppnas ej.	Skjutknappen på SafeControl / Signal 112 är aktiverad. Återställ den.

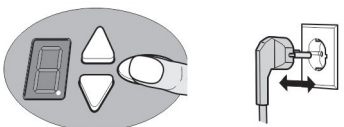

Ta bort radiokoder:

Tag ur stickkontakten. Håll inne den ovala knappen samtidigt som stickkontakten sätts tillbaka i uttaget. Alla inprogrammerade fjärrkontroller är nu raderade.

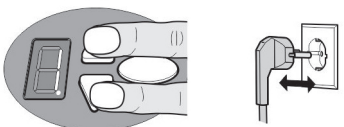

Återställa fabriksinställningarna:

Tag ur stickkontakten. Håll inne knapparna "upp" och "ned" samtidigt och sätt i kontakten igen medan knapparna är intryckta. Håll i ca 3 sek.
Öppnaren är nu återställd till fabriksinställningar.

Kontrollbok för portanläggningen

Användarens namn: _____

Postadress: _____

Motordata:
Modell: Norgate Tillverkningsår: _____

Leverantör: Skånska Byggarvar AB Driftstart datum: _____

Portdata:
Porttyp: Takskjutport Tillverkningsår: _____
Serienr: _____ Portmått: _____

Montering och driftsättning:
Montör namnteckning: _____
Driftsatt datum: _____

Kontroll av portanläggningen:

Allmänt

Portar med portautomatik måste vid drifttagande och av tillverkaren föreskrivna intervaller samt eventuellt på grund av nationella specialbestämmelser kontrolleras respektive underhållas. I kontrollboken skall all underhålls- och kontrollarbeten dokumenteras. Denna bok skall tillsammans med dokumentationen om portanläggningen sparas under hela anläggningens livstid. Denna dokumentation skall senast vid drifttagandet vara komplett ifyllt och överlämnad till användaren.

De regler och normvärden som finns noterade i denna anvisning måste alltid ovillkorligen beaktas. Tillverkarens garanti upphör att gälla om produkten inte kontrolleras och underhålls korrekt.

Ändringar av anläggningen (såvida de över huvud taget är tillåtna) måste dokumenteras.

OBS! En kontroll är inte lika med ett underhåll

Denna monterings-, bruks-, och serviceinstruktion skall sparas hela anläggningen livstid.

Kontrollista för portanläggningen

Dokumentera anläggningen och boka av alla relevanta punkter innan anläggningen tas i drift.

Utrustning	ok	Egenskaper som ska kontrolleras	Anmärkning
Port			
Manuell aktivering av port	<input type="checkbox"/>	Går lätt att manövrera	
Infästningar	<input type="checkbox"/>	Skick / position	
Gångjärn/leder	<input type="checkbox"/>	Skick / Smörjning	
Löprullar	<input type="checkbox"/>	Skick / Smörjning	
Tätningar	<input type="checkbox"/>	Skick	
Skenor	<input type="checkbox"/>	Skick /fastsättning	
Portblad	<input type="checkbox"/>	Skick / linjering	
Fjädersystem			
Fjädrar	<input type="checkbox"/>	Skick / justering	
Motviktsvagnar	<input type="checkbox"/>	Skick	
Vajerfästen	<input type="checkbox"/>	Skick	
Vajertrummor	<input type="checkbox"/>	Skick	
Fallsäkring	<input type="checkbox"/>	Skick	
Drivning			
Motor/löpskena/konsoler	<input type="checkbox"/>	Skick / fastsättning	
Eianslutningar	<input type="checkbox"/>	Skick	
Nödutlösning	<input type="checkbox"/>	Skick /Funktion	
Styrenheter	<input type="checkbox"/>	Funktion	
Frånkoppling	<input type="checkbox"/>	Skick / Funktion	
Kläm / Skårsäkring			
Kraftbegränsning	<input type="checkbox"/>	Funktion	
Skydd mot personlyft	<input type="checkbox"/>	Portblad stoppas vid 20kg	
Övriga funktioner			
Lås	<input type="checkbox"/>	Skick / Funktion	
Dörrtillslutare	<input type="checkbox"/>	Funktion	
Fotoceller	<input type="checkbox"/>	Funktion	
Dokumentation			
Typskylt / CE-märkning	<input type="checkbox"/>	Finns	
EG försäkran om överensstämmelse	<input type="checkbox"/>	Finns	
Monterings- och bruksanvisning	<input type="checkbox"/>	Finns	

Kontroll- och underhållsprotokoll för portanläggningen

Datum	Genomförda arbeten / nödvändiga åtgärder	Kontroll Signatur	Åtgärdat Signatur
	Drifttagande / första kontrollen		

EG - försäkran om överensstämmelse enligt EN 13241-1 garageportar

Skånska Byggar AB
Box 22238
SE-250 24 Helsingborg

Försäkrar härmed att:

Takskjutportar Norgate stämmer överens med de tillämpliga bestämmelserna i
- EG-byggproduktdirektivet (direktiv 89/106/EEC)

och i de övriga förekommande kombinationerna med portautomatik Norgate som stämmer
överens med tillämpliga bestämmelser i EG-byggproduktdirektivet (direktiv 89/106/EEC)
Följande normer har tillämpats:

- EN 13241-1 Portar - produktnorm

Överensstämmelsen har bekräftats av det auktoriserade organet:

SP Sveriges Provnings- och Forskningsinstitut

Brinellgatan 4, SE-501 15 Borås

Portautomatiken Norgate överensstämmer med följande direktiv:

- EG maskindirektiv (2006/42/EG)

- Lågspänningsdirektivet (2006/95/EEC)

- EMT - direktivet (2004/108/CEE)

Fjärrkontrollen överensstämmer med kraven enligt artikel 3 i R&TTE - direktiv (1999/5/EG
och EMV - direktivet 2004/108/EEC.

Följande normer har tillämpats:

- ETSI EN 300 220-2 V2.3.1

- ETSI EN 301 489-1 V1.8.1

- ETSI EN 301 489-3 V1.4.1

- EN 60950-1 : 2006

- EN 62311 : 2008

Portanläggning får tas i drift först när port och portautomatik är monterade, justerade och
testade enligt gällande monteringsanvisning.



Helsingborg 2012-03-08



Anne Petersson
Produktchef

Tekniska Data

Typ:	Norgate
Styrning:	FUTURE III CL
Spänning:	230V / 50Hz
Dragkraft Fn:	180 N
Dragkraft Fmax:	600 N
Effekt:	160 W
Effekt stand by:	4 W
Belysning:	LED 0,4 W
Ljudnivå:	55dB (A)
Max porthöjd:	2.25 meter
Hastighet:	15 cm / sek
Total längd:	3.11 m
Erforderlig höjd:	30 mm
Vikt:	14.0 kg
Nätanslutningskabel:	80 cm

Säkerhetskategori enligt EN 13849-1

Ingång STOPP A:	Kat 2 / PL C
Ingång STOPP B:	Kat 2 / PL C
Intern kraftbegränsning	Kat 2 / PL C

Temperaturområde: - 20°C - + 60°C, IP22

Tillverkare: Skånska Byggvaror AB
Box 22238
250 24 Helsingborg

Garantibestämmelser:

2 års produktgaranti från inköpsdatum

Garantin gäller reparation eller ersättning av felaktig produkt på grund av material- eller fabrikationsfel.

Garantin gäller endast om produkten monterats och underhållits enligt denna anvisning

Garantin gäller ej för förslitningsdelar såsom glödlampor, säkringar, batterier etc.

Denna produkt är avsedd för privat bruk. Garantin gäller ej för öppnare monterad på port som används för kommersiellt bruk eller i flerbostadshus.



Box 22238, 250 24 Helsingborg
Tel. 042-210 100
www.skanskabyggvaror.se